

Aero Big4 組立図

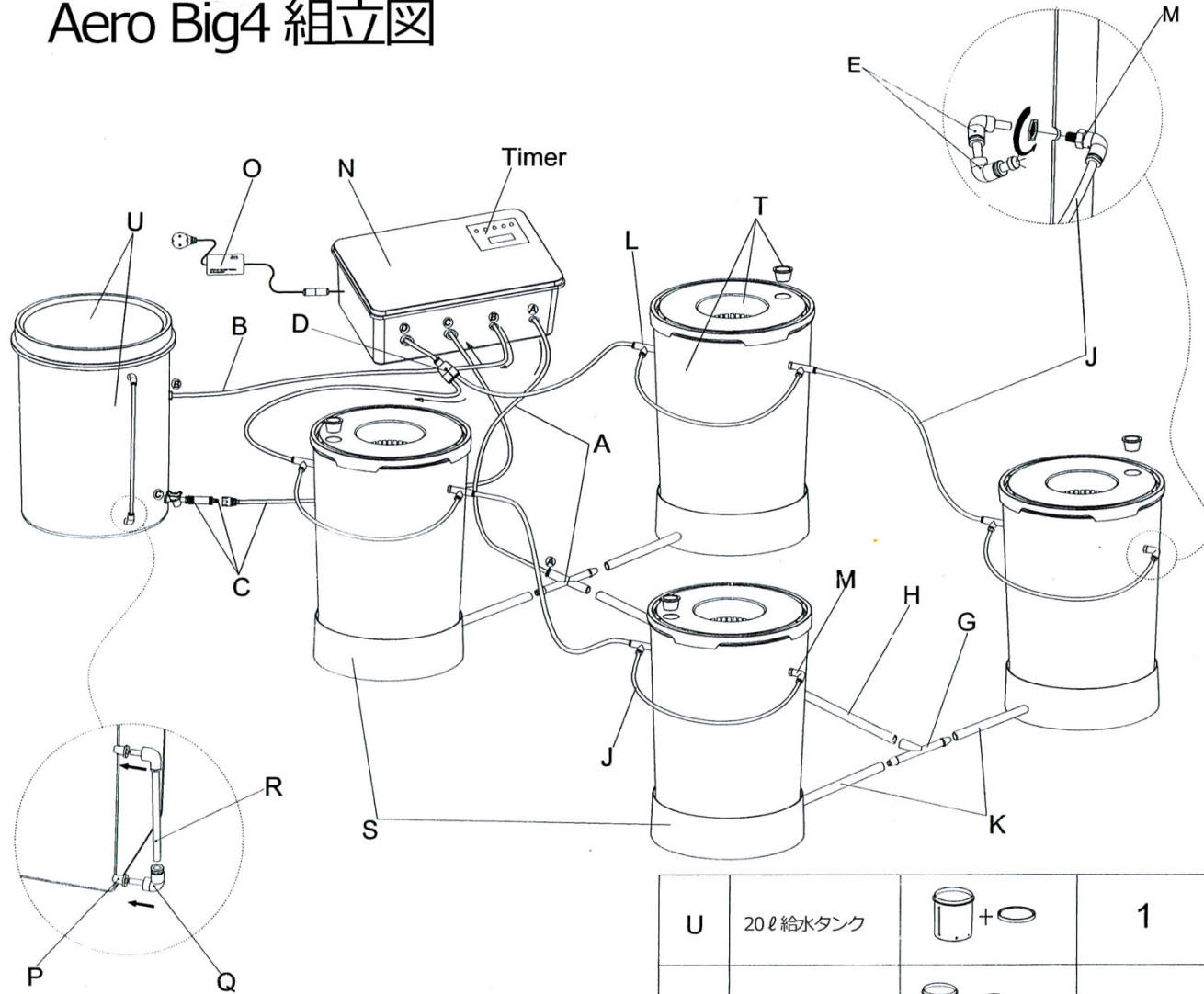

	パーツリスト	図面	数量
A	白ホース (9.5mm)		1
B	白ホース (6mm)		1
C	フィルター付き コック		1
D	T コネクター		1
E	スプレー		8
G	T コネクター		1
H	20x600mm黒チューブ		1
J	6mm 黒チューブ 適当な長さに切り 分けてください		6m
K	12mm 黒チューブ 4等分してください		0.8m
L	ネジ付き Tコネクター		6
M	ネジ付き Lコネクター		2
N	コントロールボックス		1
O	ACアダプター		1
P	ゴムパッキン		2
Q	エルボーコネクター		2
U	20ℓ 給水タンク		1
T	リザーバーセット		4
S	リザーバー土台		4
R	透明チューブ		1

サイクルタイマー セッティングマニュアル

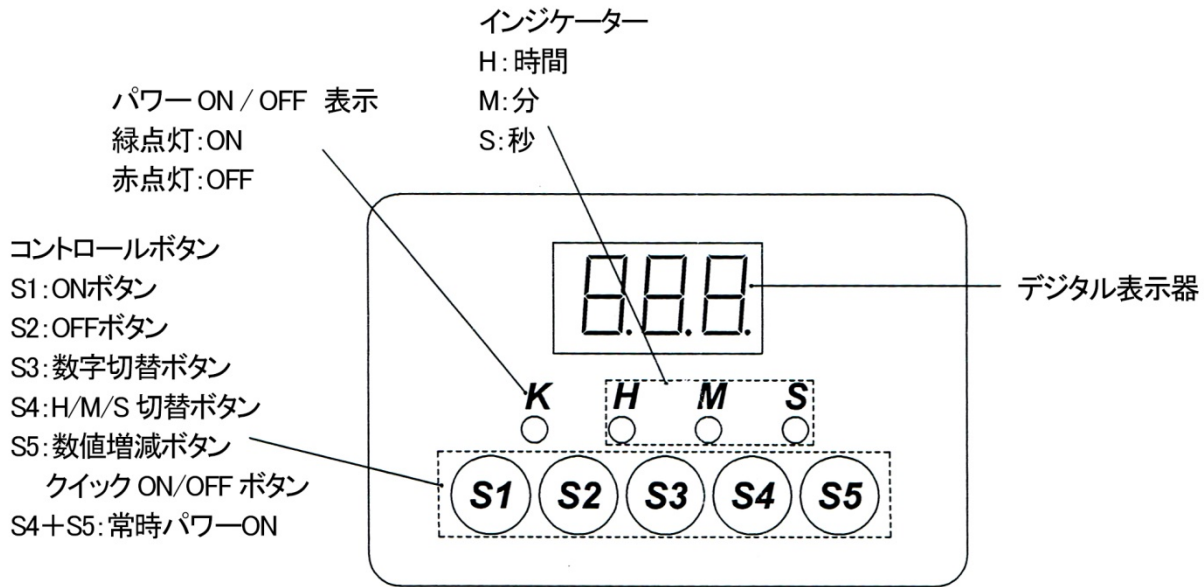

ポンプの作動サイクルは 1 秒から 999 時間まで秒単位で設定できます。

タイマーの電源を入れると始めに“10”と表示され K と S のランプが点灯します。ポンプが作動し、数字がカウントダウンを始めます。工場出荷時の状態では、10 秒 ON、10 秒 OFF のサイクルに設定されています。

“ON”時間の設定

- ① S1 ボタンを 3 秒長押しします。K のランプが点灯し、S のランプが点滅します。
- ② S4 ボタンを押します。H (時間) のランプが点滅します。もう一度 S4 のボタンを押すと M (分) のランプが点滅を始めます。もう一度 S4 ボタンを押すと S (秒) のランプが点滅を始めます。
- ③ H, M, S の各ランプが点滅している状態で S3 ボタンを 1 回押すと左の数字が点滅を始めます。2 回押すと真ん中の数字が点滅を始めます。3 回押すと右の数字が点滅を始めます。点滅している状態で S5 ボタンを押すと数値が変化するので作動させたい時間を決定します。例えば 1 分 20 秒ポンプを作動させたい場合、S4 ボタンを 2 回押して、M ランプが点滅している状態で S3 ボタンを 2 回押し、S5 ボタンを押して数値を“1”にします。もう一度 S4 ボタンを押すと S ランプが点滅を始めるので、S3 ボタンを 2 回押しして真ん中の数値を S5 ボタンで数値を“2”にし、S3 ボタンをもう 1 回押しして右の数値を S5 ボタンで“0”にします。デジタル表示は“020”になります。
- ④ S1 ボタンを 3 秒長押しすれば、“ON”時間が確定します。

“OFF”時間の設定

- ① S2 ボタンを 3 秒長押しします。K のランプが赤に変わり、S のランプが点滅を始めます。
- ② 上記の②~③のように希望の OFF 時間を設定します。例えば 2 時間ポンプを停止したい場合は、S4 ボタンを 1 回押しして、H ランプが点滅している状態で S3 ボタンを 2 回押し右の数値を S5 ボタンで数値を“2”にします。
- ③ S2 ボタンを 3 秒長押しすれば、“OFF”時間が確定します。これで 2 時間ごとにポンプが 1 分 20 秒作動するサイクルができました。

スタート&シャットダウン

- ① S5 ボタンを 3 秒長押しすると、タイマーがスタートし、ON の状態で S5 ボタンの長押しでシステムがシャットダウンします。
- ② S4 ボタンと S5 ボタンを同時に押すと、システムが常時 ON の状態となります。

ON/OFF 時間の確認

- ① 設定した時間を確認したい場合はタイマーが作動している状態で、S1 ボタンを押すと設定した ON 時間が 3 秒

間表示されます。S 2 ボタンを押すと OFF 時間が表示されます。

おすすめの時間設定

※30 分 OFF, 10 秒 ON が一般的な数値です。作物の種類や状態によってサイクルを変化させてみてください。

リザーバー組立図

